

Placer un côté sur une table ou un plan de travail

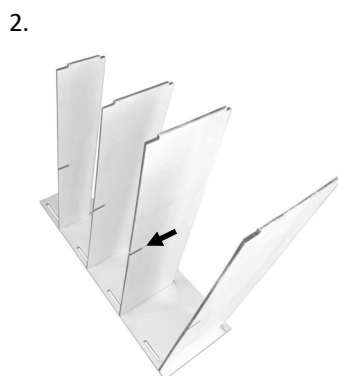

Insérez les étagères dans les fentes découpées - assurez-vous que la fente au milieu de chaque étagère est tournée vers l'arrière

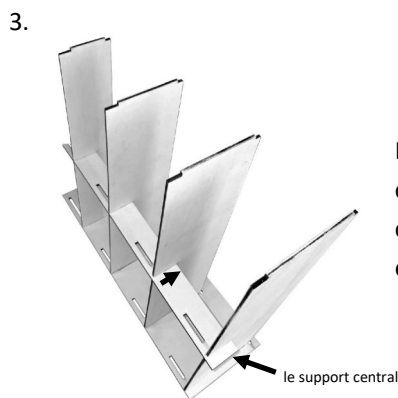

Insérez le support central dans chacune des étagères

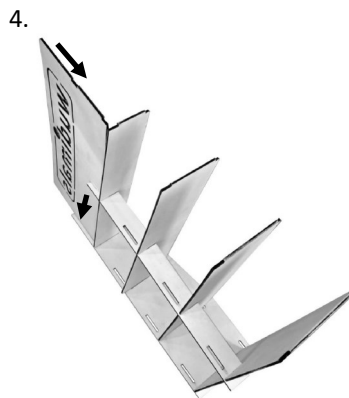

Ajoutez la planche de logo en l'insérant dans la partie supérieure du support intermédiaire et dans la fente de la pièce latérale. À ce stade, assurez-vous que toutes les étagères sont toujours dans leur emplacement



Placez l'autre pièce latérale sur le dessus - vous devrez peut-être insérer doucement les étagères/le panneau de logo dans les fentes

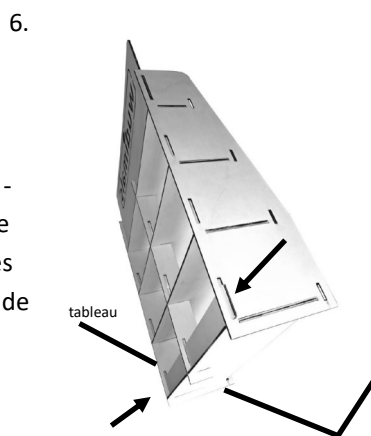

Déplacez l'étagère de manière à ce que la fente du coin inférieur arrière pend librement sur le côté de la table. Insérez l'un des supports arrière dans les 3 fentes et descendez doucement jusqu'à ce qu'il soit au niveau de la tablette inférieure



Les étagères sont maintenant suffisamment stables pour se soulever et se tenir debout

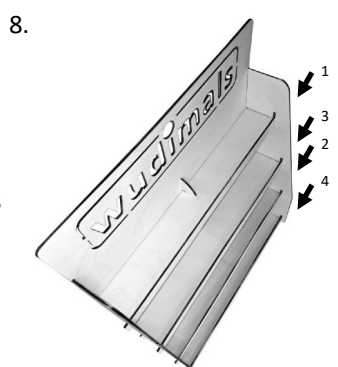

Ajoutez les 4 supports avant (dans l'ordre indiqué) en les glissant dans les fentes d'un côté. Ils doivent se verrouiller en place, laissant une petite crête apparaître au-dessus du bord de l'étagère

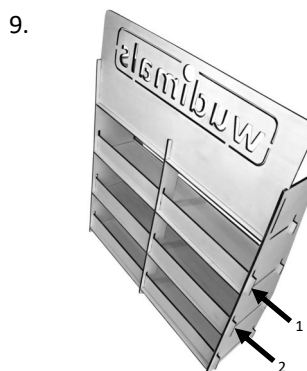

Retournez les étagères et ajoutez les 2 derniers supports arrière dans l'ordre indiqué



Vos étagères devraient maintenant être complètes. Il peut être laissé naturel (essuyer avec un chiffon sec sans lin) ou peut être peint, huilé ou verni (toujours traiter les deux faces du bois)

DE: Anleitung online verfügbar – QR-Code scannen | ES: Instrucciones disponibles online en español - escanea el código QR

EN: Instruction manual available in English - scan the QR code | PT: Instruções disponíveis online em português - digitalizar o código QR

IT: Istruzioni disponibili online in italiano - scansiona il codice QR | JP: 日本語の取扱説明書はQRコードでダウンロードできます