

Posiziona un lato su un tavolo o un piano di lavoro

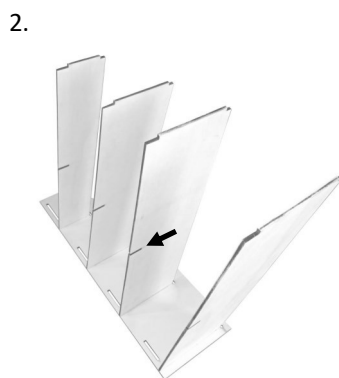

Inserisci i ripiani nelle fessure tagliate: assicurati che la fessura al centro di ciascun ripiano sia rivolta all'indietro

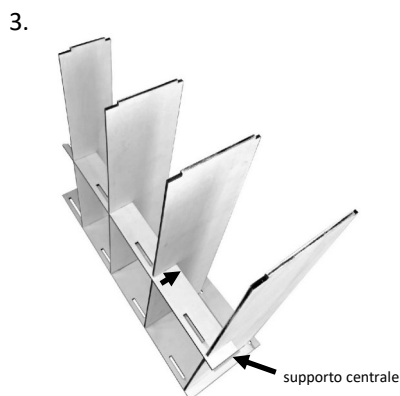

Inserisci il supporto centrale in ciascuno dei ripiani

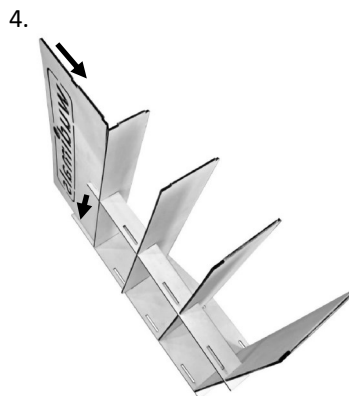

Aggiungi la scheda del logo inserendola nella parte superiore del supporto centrale e nella fessura sulla parte laterale. A questo punto assicurati che tutti i ripiani siano ancora nei loro alloggiamenti



Metti l'altro pezzo laterale sopra: potresti dover inserire delicatamente gli scaffali/il pannello del logo nelle fessure

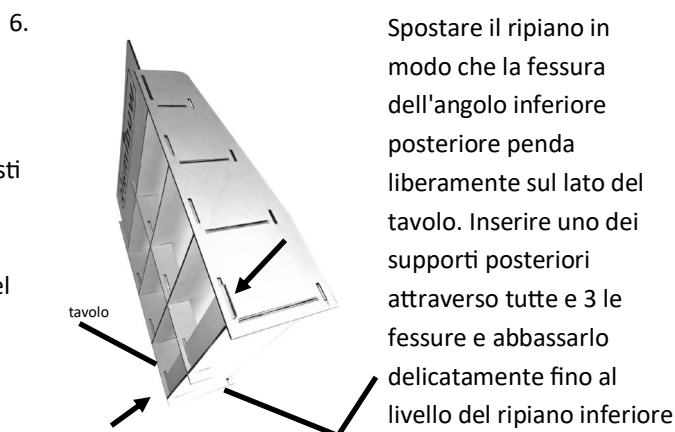

Spostare il ripiano in modo che la fessura dell'angolo inferiore posteriore penda liberamente sul lato del tavolo. Inserire uno dei supporti posteriori attraverso tutte e 3 le fessure e abbassarlo delicatamente fino al livello del ripiano inferiore



Lo scaffale è ora sufficientemente stabile da poter essere sollevato e alzato

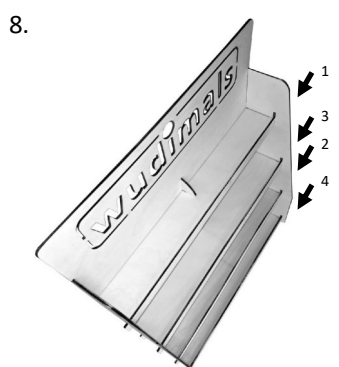

Aggiungere i 4 supporti anteriori (nell'ordine mostrato) facendoli scorrere attraverso le fessure da un lato. Dovrebbero bloccarsi in posizione lasciando visibile una piccola sporgenza sopra il bordo del ripiano

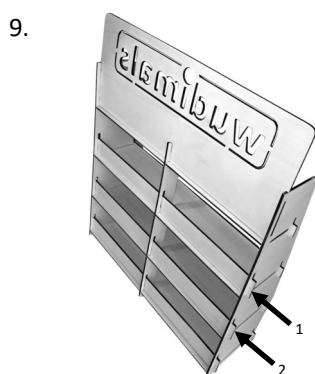

Gira lo scaffale e aggiungi gli ultimi 2 supporti posteriori nell'ordine mostrato



Il tuo scaffale ora dovrebbe essere completo. Può essere lasciato naturale (passare con un panno asciutto e privo di lino) oppure può essere dipinto, oliato o verniciato (trattare sempre entrambi i lati del legno)

DE: Anleitung online verfügbar – QR-Code scannen | ES: Instrucciones disponibles online en español - escanea el código QR

FR: Mode d'emploi disponible en ligne en français - scannez le QR code | PT: Instruções disponíveis online em português - digitalizar o código QR

EN: Instruction manual available in English - scan the QR code | JP: 日本語の取扱説明書はQRコードをスキャンしてご覧ください