

片面をテーブルまたはワークトップに置きます

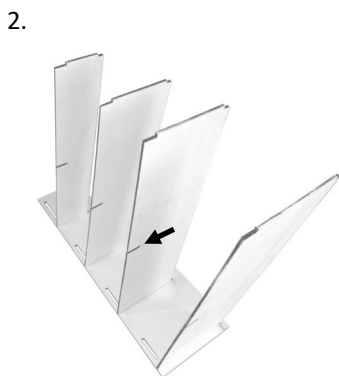

カットされたスロットにシェルフを差し込みます - 各シェルフの中央のスロットが後ろを向いていることを確認してください

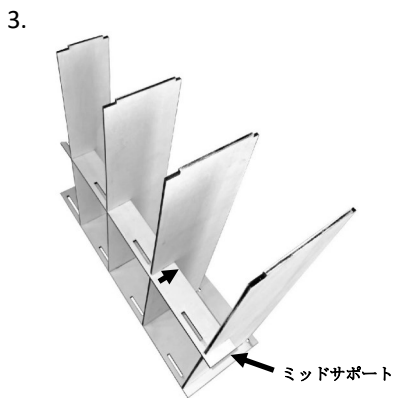

ミッドサポートを各シェルフに差し込みます



ロゴボードをミッドサポートの上部とサイドピースのスロットに差し込んで追加します。この時点で、すべてのシェルフがまだスロットにあることを確認してください。



もう一方のサイドピースを上に戻します - 棚/ロゴボードをスロットにそっと押し込む必要がある場合があります

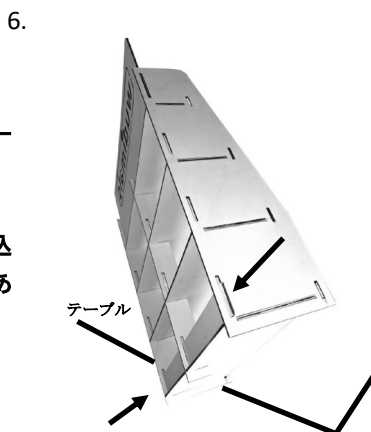

背面下部の隅のスロットがテーブルの側面から自由に垂れ下がるように棚を移動します。後部サポートの1つを3つのスロットすべてに挿入し、下の棚と同じ高さになるまでゆっくりと押し込みます。



棚は十分に安定して持ち上げて立てることができるようになりました

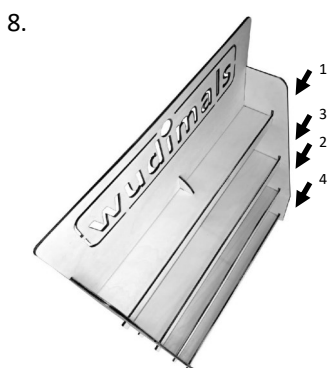

片側からスロットにスライドさせて、4つのフロントサポートを(図の順序で)追加します。棚の端の上に小さな隆起が残るように、所定の位置に固定されます。

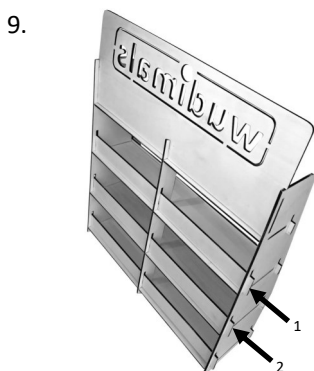

棚を裏返し、最後の2つの背面サポートを図の順序で追加します。



これで棚が完成したはずですが、自然のままにすることもできます(乾いたリネンフリーの布で拭いてください)、またはペイント、オイル、またはニスを塗ることもできます(常に木の両面を処理してください)

DE: Anleitung online verfügbar – QR-Code scannen | ES: Instrucciones disponibles online en español - escanea el código QR

FR: Mode d'emploi disponible en ligne en français - scannez le QR code | PT: Instruções disponíveis online em português - digitalizar o código QR

IT: Istruzioni disponibili online in italiano - scansiona il codice QR | EN: Instruction manual available in English - scan the QR code