

Placera ena sidan på ett bord eller bänkskiva

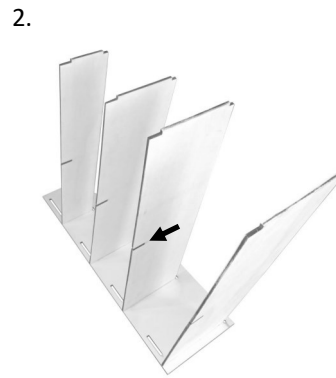

Sätt in hyllorna i de skurna skårorna - se till att skåran i mitten av varje hylla är vänd bakåt

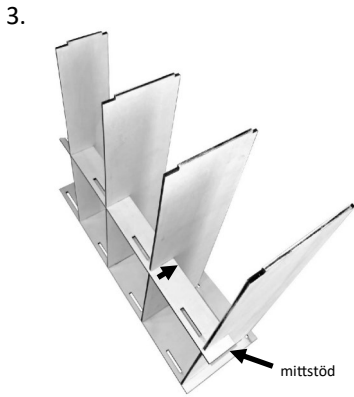

Sätt in mittstödet i var och en av hyllorna

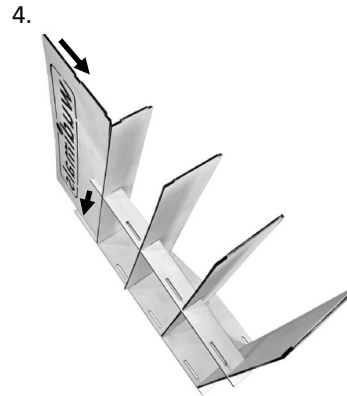

Lägg till logotypen genom att sätta den i toppen av mittstödet och i skåran på sidostycket. Se nu till att alla hyllor fortfarande finns i sina platser



Lägg den andra sidodelen ovanpå - du kanske måste försiktigt reta in hyllorna/ logotypbrädan i skårorna

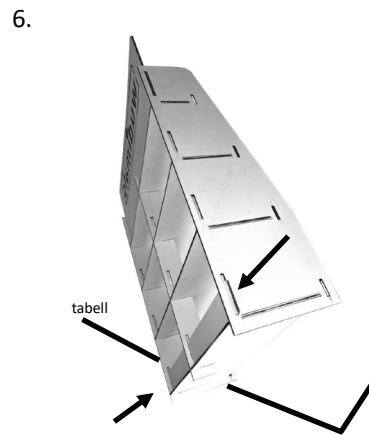

Flytta enheten så att det nedre bakre hörnet hänger fritt över bordets sida. Sätt in ett av de bakre stöden genom alla 3 skårorna och arbeta försiktigt ner tills i nivå med den nedre hyllan



Enheten är nu tillräckligt stabil för att kunna

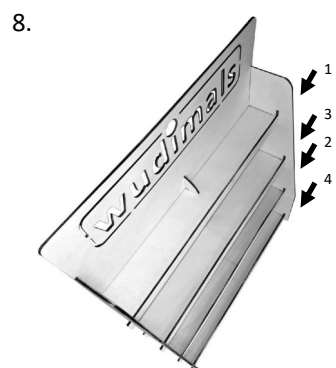

Lägg till de 4 främre stöden (i den ordning som visas) genom att skjuta genom skårorna från ena sidan. De ska låsa på plats och lämna en liten ås som syns ovanför kanten på hyllan

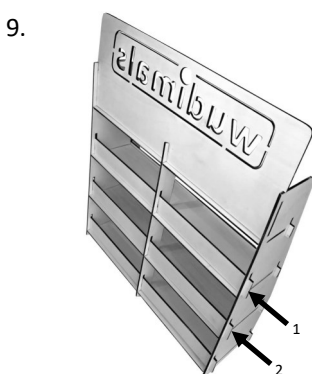

Vänd enheten runt och lägg till de sista 2 ryggstöden i den ordning som visas



Din enhet bör nu vara färdig. Det kan lämnas naturligt (torka av med en torr linnefri trasa) eller kan målas, oljas eller lackas (behandla alltid båda sidor av träet)

DE: Anleitung online verfügbar – QR-Code scannen | ES: Instrucciones disponibles online en español - escanea el código QR

FR: Mode d'emploi disponible en ligne en français - scannez le QR code | PT: Instruções disponíveis online em português - digitalizar o código QR

IT: Istruzioni disponibili online in italiano - scansiona il codice QR | JP: 日本語の設置手順は、このQRコードをスキャンして見てください